

PALNIK OBROTOWY Z REGULATOREM ecoMax 920

Zestaw składa się z: (1) palnika obrotowego, (2) kątowej redukcji zdawczej palnika, (3) rury spiro, (4) podajnika zewnętrznego z wizjerem ϕ 60/70 i regulatora 920



Regulator z ekranem dotykowym TOUCH 920 + 400,00zł netto

ROTARY

10 kW	4 674,80	5 750,00
16 kW	4 756,10	5 850,00
20 kW	5 113,82	6 290,00
26 kW	5 650,41	6 950,00
36 kW	6 008,13	7 390,00
50 kW	7 601,63	9 350,00
70 kW	11 016,26	13 550,00
100 kW	13 780,49	16 950,00
150 kW	19 341,46	23 790,00
200 kW	26 056,91	32 050,00
250 kW	31 699,19	38 990,00
300 kW	38 008,13	46 750,00

ROTARY PLUS

10 kW	4 674,80	5 750,00
16 kW	4 756,10	5 850,00
20 kW	5 113,82	6 290,00
26 kW	5 650,41	6 950,00
36 kW	6 008,13	7 390,00

PALNIK OBROTOWY Z REGULATOREM ecoMax 920 Seperate

Zestaw składa się z: (1) palnika obrotowego, (2) kątowej redukcji zdawczej palnika, (3) rury spiro, (4) podajnika zewnętrznego z wizjerem ϕ 60/70 i regulatora 920 Seperate przeznaczonego do zabudowy w kotle



ecoMax 920P Touch Seperate



ecoMax 920P simTouch ST4 Seperate



Regulator z ekranem dotykowym TOUCH + 400,00zł netto

ROTARY

10 kW	4 707,32	5 790,00
16 kW	4 788,62	5 890,00
20 kW	5 162,60	6 350,00
26 kW	5 682,93	6 990,00
36 kW	6 056,91	7 450,00
50 kW	7 715,45	9 490,00
70 kW	11 048,78	13 590,00
100 kW	13 813,01	16 990,00
150 kW	19 390,24	23 850,00
200 kW	26 089,43	32 090,00
250 kW	31 699,19	38 990,00
300 kW	38 089,43	46 850,00

ROTARY PLUS

10 kW	4 707,32	5 790,00
16 kW	4 788,62	5 890,00
20 kW	5 162,60	6 350,00
26 kW	5 682,93	6 990,00
36 kW	6 056,91	7 450,00

PALNIK OBROTOWY Z REGULATOREM ecoMax 860

Zestaw składa się z: (1) palnika obrotowego, (2) kątowej redukcji zdawczej palnika, (3) rury spiro, (4) podajnika zewnętrznego z wizjerem ϕ 60/70 i regulatora 860 przeznaczonego do zabudowy w kotle



ecoMax 860 Touch T4

Produkt chwilowo niedostępny



ecoMax 860 P3-C simTouch ST4



Regulator z ekranem dotykowym TOUCH + 400,00zł netto

ROTARY

10 kW	4 674,80	5 750,00
16 kW	4 707,32	5 790,00
20 kW	5 081,30	6 250,00
26 kW	5 601,63	6 890,00
36 kW	5 975,61	7 350,00
50 kW	7 552,85	9 290,00

70 kW	11 260,16	13 850,00
100 kW	13 731,71	16 890,00
150 kW	19 308,94	23 750,00
200 kW	26 008,13	31 990,00
250 kW	31 666,67	38 950,00
300 kW	38 008,13	46 750,00

ROTARY PLUS

10 kW	4 626,02	5 690,00
16 kW	4 707,32	5 790,00
20 kW	5 081,30	6 250,00
26 kW	5 601,63	6 890,00
36 kW	5 975,61	7 350,00

PALNIK OBROTOWY Z REGULATOREM ecoMax 360

Zestaw składa się z: (1) palnika obrotowego, (2) kątowej redukcji zdawczej palnika, (3) rury spiro, (4) podajnika zewnętrznego z wizjerem ϕ 60/70 i regulatora 860 przeznaczonego do zabudowy w kotle



ecoMax 360 simTOUCH ST4



ecoMax 360 simTOUCH ST4 Separate

ROTARY

10 kW	4 219,51	5 190,00
16 kW	4 268,29	5 250,00
20 kW	4 626,02	5 690,00
26 kW	5 113,82	6 290,00
36 kW	5 650,41	6 950,00
50 kW	7 146,34	8 790,00

ROTARY PLUS

10 kW	4 219,51	5 190,00
16 kW	4 268,29	5 250,00
20 kW	4 626,02	5 690,00
26 kW	5 113,82	6 290,00
36 kW	5 650,41	6 950,00

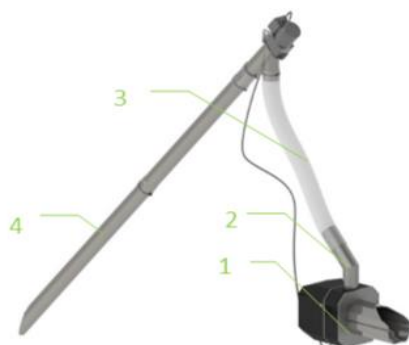
PALNIK RYNNOWY Z REGULATOREM ecoMax 920

Zestaw składa się z: (1) palnika rynnowego (2) kątowej redukcji zdawczej palnika, (3) rury spiro, (4) podajnika zewnętrznego z wizjerem ϕ 60/70 i regulatora 920



ecoMax 920P2-C



ecoMax 920P TOUCH

Regulator z ekranem dotykowym TOUCH 920 + 400,00zł netto

BASIC

16 kW	4 056,91	4 990,00
20 kW	4 349,59	5 350,00
26 kW	4 512,20	5 550,00
36 kW	4 788,62	5 890,00

BASIC PLUS

16 kW	4 756,10	5 850,00
20 kW	5 113,82	6 290,00
26 kW	5 650,41	6 950,00
36 kW	6 008,13	7 390,00

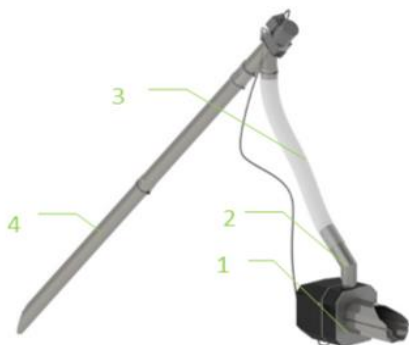
PALNIK RYNNOWY Z REGULATOREM ecoMax 920 Separate

Zestaw składa się z: (1) palnika rynnowego, (2) kątowej redukcji zdawczej palnika, (3) rury spiro, (4) podajnika zewnętrznego z wizjerem ϕ 60/70 i regulatora 920 Separate przeznaczonego do zabudowy w kotle



ecoMax 920P Touch ST4 Separate

Produkt chwilowo niedostępny



ecoMax 920P simTouch ST4 Separate



Regulator z ekranem dotykowym TOUCH + 400,00zł netto

BASIC

16 kW	4 056,91	4 990,00
20 kW	4 349,59	5 350,00
26 kW	4 512,20	5 550,00
36 kW	4 788,62	5 890,00

BASIC PLUS

16 kW	4 788,62	5 890,00
20 kW	5 162,60	6 350,00
26 kW	5 682,93	6 990,00
36 kW	6 056,91	7 450,00

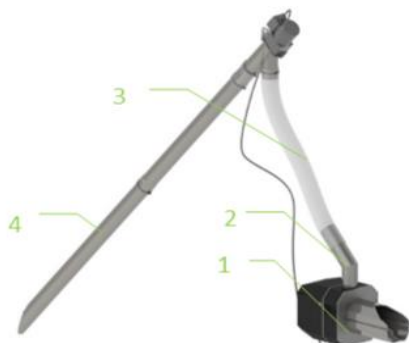
PALNIK RYNNOWY Z REGULATOREM ecoMax 860

Zestaw składa się z: (1) palnika rynnowego, (2) kątowej redukcji zdawczej palnika, (3) rury spiro, (4) podajnika zewnętrznego z wizjerem ϕ 60/70 i regulatora 860 przeznaczonego do zabudowy w kotle

BASIC

16 kW	4 024,39	4 950,00
20 kW	4 300,81	5 290,00
26 kW	4 512,20	5 550,00
36 kW	4 674,80	5 750,00

BASIC PLUS

16 kW	4 707,32	5 790,00
20 kW	5 081,30	6 250,00
26 kW	5 601,63	6 890,00
36 kW	5 975,61	7 350,00



ecoMax 860 Touch T4



ecoMax 860 P3-C simTouch ST4

PALNIK RYNNOWY Z REGULATOREM ecoMax 360

Zestaw składa się z: (1) palnika rynnowego, (2) kątowej redukcji zdawczej palnika, (3) rury spiro, (4) podajnika zewnętrznego z wizjerem ϕ 60/70 i regulatora 860 przeznaczonego do zabudowy w kotle

BASIC

16 kW	3 650,41	4 490,00
20 kW	3 861,79	4 750,00
26 kW	4 056,91	4 990,00
36 kW	4 219,51	5 190,00

BASIC PLUS

16 kW	4 268,29	5 250,00
20 kW	4 626,02	5 690,00
26 kW	5 113,82	6 290,00
36 kW	5 650,41	6 950,00



ecoMax 360 simTOUCH ST4

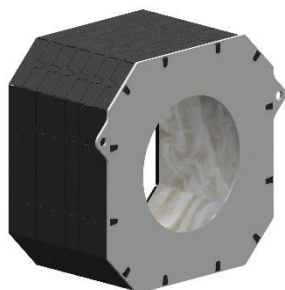

ecoMax 360 simTOUCH ST4 Seperate

FLANSZE

UWAGA! Flansze montażowe dla mocy powyżej 70 kW montowane są bezpośrednio na korpusie palnika. Z kolei rozmiar flanszy dobierany jest indywidualnie do potrzeb montażowych

16 kW	203,25	250,00
20 kW	203,25	250,00
26 kW	243,90	300,00
36 kW	243,90	300,00
50 kW	292,68	360,00
70 kW	601,63	740,00
100 kW	658,54	810,00
150 kW	715,45	880,00
200 kW	796,75	980,00
250 kW	918,70	1 130,00
300 kW	1 073,17	1 320,00

ZASOBNIKI NA PELLET

330 l	951,22	1 170,00
440 l	1 243,90	1 530,00
820 l	1 707,32	2 100,00
1200 l	2 195,12	2 700,00
1800 l	2 601,63	3 200,00