



# PIONOWY PODAJNIK PELLETU

## PAJĄK



Opis produktu

Pająk mechaniczny służy do podawania pelletu z magazynów lub zasobników z płaskim dnem.

Musi być umieszczony nad powierzchnią paliwa i stopniowo wydobywa pellet aż do dna zasobnika / magazynu.

Pająk może poruszać się w sposób niezależny wewnątrz zbiorników i magazynów paliwa, jest wyposażony w panel sterowania, który chroni system przed przepięciami i zwarcie.

Pasuje do systemów 1-rurowych

Automatyczną pracę pająka zapewnia możliwość podłączenia do sterownika NOVA3 lub niezależnego timera.

Dane techniczne

Zasilanie	V	230
Częstotliwość	Hz	50
Stopień_zabezp.	IP	44
Moc	W	15
Natężenie	A	0,14
Obroty silnika	rpm	12
Moment obrotowy	Nm	5
Waga	Kg	3,6
Wymiar A	mm	130
Wymiar B	mm	245
Wymiar C	mm	420

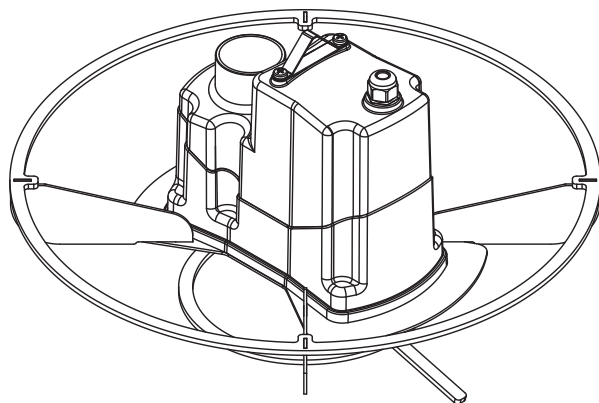
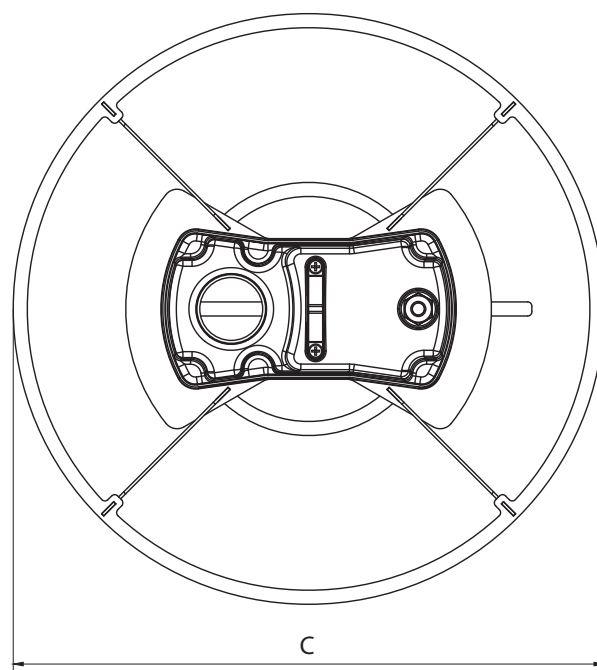
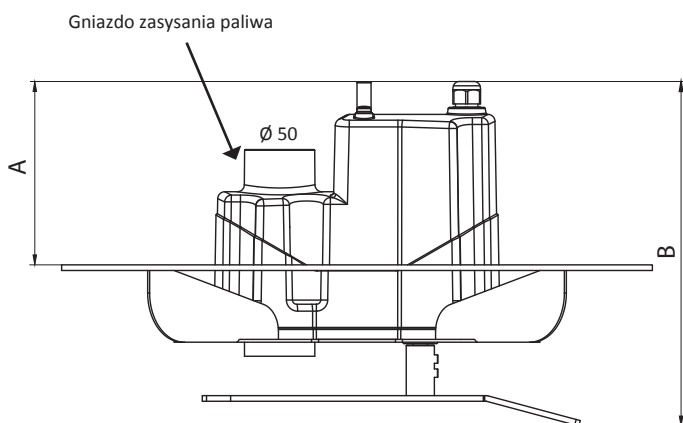

Przepisy



Produkt opatrzony jest oznakowaniem CE, które potwierdza zgodność z przepisami zgodność z przepisami odpowiednich dyrektyw europejskich.

IP 44

IP stopień ochrony



Poziom izolacji i elektrycznej CLASS I